

PEMERINTAH KOTA SURAKARTA

DINAS KOMUNIKASI, INFORMATIKA, STATISTIK DAN PERSANDIAN

STANDAR OPERASIONAL PROSEDUR (SOP)

PENGOLAHAN DAN ANALISIS DATA STATISTIK SEKTORAL

Jalan Jenderal Sudirman No. 2 Surakarta

Telp 0271-2931667

Email : diskominfo@surakarta.go.id , Website : diskominfo.surakarta.go.id





**PEMERINTAH KOTA SURAKARTA
DINAS KOMUNIKASI, INFORMATIKA, STATISTIK DAN PERSANDIAN**

Nomor SOP	SKA.Diskominfo SP.02. 01. CFM.01.SOP.BID_Stat/3
Tanggal Pembuatan	06-Juni-2022
Tanggal Revisi	0
Tanggal Pengesahan	25-Agustus-2022

Disahkan oleh :
KEPALA DINAS KOMUNIKASI, INFORMATIKA, STATISTIK DAN PERSANDIAN
Kota Surakarta



Ditandatangani secara elektronik oleh:





HENY ERMAWATI, SH, M.Hum
Pembina Tingkat I
NIP : 19700222 199503 2 004

	Nama SOP : Pengolahan dan Analisis Data Statistik Sektoral
Dasar Hukum	Kualifikasi Pelaksana
1. Undang-Undang Nomor 16 Tahun 1997 tentang Statistik	1. Mampu mengoperasikan komputer
2. Peraturan Presiden Nomor 39 Tahun 2019 tentang Satu Data Indonesia	2. Memahami Peraturan tentang Satudata
3. Peraturan Daerah Nomor 8 Tahun 2021 tentang Pembentukan dan Susunan Perangkat Daerah	3. Mampu menjalankan aplikasi Ms. Office
4. Peraturan Walikota Nomor 34 Tahun 2021 tentang Pedoman Penyusunan, Monitoring dan Evaluasi Peta Proses Bisnis dan Standar Operasional Prosedur di Lingkungan Pemerintah Kota Surakarta.	4. Memahami Kegiatan Data Statistik Sektoral
5. Peraturan Walikota Nomor 40 tahun 2021 tentang Kedudukan, Susunan Organisasi, Tugas dan Fungsi serta Tata Kerja Dinas Daerah	
6. Peraturan Walikota Nomor 29.1 Tahun 2022 tentang Satu Data Kota Surakarta	
Keterkaitan	Peralatan
1. Publikasi Statistik Sektoral Daerah	1. Komputer
	2. Printer



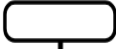
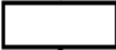

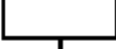
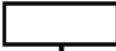
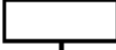

Keterkaitan	Peralatan
	3. Internet
	4. ATK
Peringatan	Pencatatan dan pendataan
1. Pencapaian Waktu SOP Dalam Kondisi Normal	1. Data Statistik Sektoral
2. Apabila SOP ini tidak dijalankan maka pengolahan data statistik sektoral tidak dapat diselesaikan tepat waktu	2. Verifikasi Data Statistik Sektoral
	3. Hasil Olah Data
	4. Laporan Analisis Data Statistik Sektoral



No.	Kegiatan	Pelaksana						Mutu Baku			Keterangan	
		Pengadministrasi Data Penyajian dan Publikasi	Penyusun Bahan Informasi dan Publikasi	Analisis Statistik	Pengelola Data Statistik	JF Statistisi Ahli Muda	Kepala Bidang Statistik	Kepala Dinas	Kelengkapan	Waktu		Output
1	Mulai											
2	Menghimpun data Statistik Sektoral								Data Statistik Sektoral	3 Hari	Data Statistik Sektoral	Pengajuan rekomendasi Kegiatan Statistik ke BPS (apabila terdapat perubahan objek dan metode analisis)
3	Memeriksa data Statistik Sektoral								Verifikasi Data Statistik Sektoral	1 Jam	Verifikasi Data Statistik Sektoral	
4	Memverifikasi data Statistik Sektoral								Data Statistik Sektoral	30 Menit	Verifikasi Data Statistik Sektoral	
5	Membuat outline publikasi								Verifikasi Data Statistik Sektoral	7 Hari	Outline Publikasi	
6	Mengolah Data Statistik Sektoral								Outline Publikasi	20 Hari	Hasil Olah Data	Tabulasi Data, Grafik, dan Penyajian Data.
7	Menganalisis data Statistik Sektoral								Hasil Olah Data	20 Hari	hasil analisis data Statistik Sektoral	
8	Membuat laporan analisis data Statistik Sektoral								Draft Laporan Analisis Data Statistik Sektoral	5 Hari	Laporan Analisis Data Statistik Sektoral	Layout Buku dan Info Grafis.
												

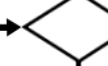
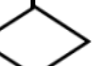
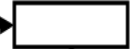

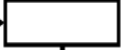
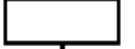
No.	Kegiatan	Pelaksana						Mutu Baku			Keterangan	
		Pengadministrasi Data Penyajian dan Publikasi	Penyusun Bahan Informasi dan Publikasi	Analisis Statistik	Pengelola Data Statistik	JF Statistisi Ahli Muda	Kepala Bidang Statistik	Kepala Dinas	Kelengkapan	Waktu		Output
												
9	Memeriksa laporan data analisis Statistik Sektoral								Draft Laporan Analisis Data Statistik Sektoral	2 Hari	Laporan Analisis Data Statistik Sektoral	
10	Memverifikasi dan melaporkan hasil Statistik Sektoral								Laporan Analisis Data Statistik Sektoral	1 Jam	Laporan Analisis Data Statistik Sektoral	
11	Menandatangani laporan analisis data Statistik Sektoral								Laporan Analisis Data Statistik Sektoral	15 Menit	Laporan Analisis Data Statistik Sektoral	
12	Mencetak Hasil Analisis Data Statistik Sektoral								Laporan Analisis Data Statistik Sektoral	14 Menit	Laporan Analisis Data Statistik Sektoral	Jumlah cetakan sesuai dengan kebutuhan
13	Menyusun Bahan Publikasi data Statistik Sektoral								Laporan Analisis Data Statistik Sektoral	14 Menit	Laporan Analisis Data Statistik Sektoral	Jumlah cetakan sesuai dengan kebutuhan
14	Mempublikasikan data Statistik Sektoral								Bahan Publikasi	1 Hari	Publikasi Laporan Analisis Data Statistik	Melalui website diskominfosp.surakarta.go.id
15	Selesai		